

Jupe midi avec fronces

Niveau de difficulté



Temps de réalisation

5-6 heures

© Elna International Corp. SA, Tous droits réservés.



Matériel

- taffetas de soie (ou un autre type de tissu qui a de la tenue)
- organza de soie (ou un autre type de tissu qui a de la tenue)
- du tissu thermocollant relativement rigide (pour la ceinture)
- fermeture éclair invisible de 20 cm (de la couleur du tissu)
- deux fermoirs en métal
- fil à coudre (de la couleur du tissu)
- 4 cônes de fil pour surjeteuse (de la couleur du tissu)
- fil à bâtir, aiguille, épingles, centimètre, ciseaux

Machines et accessoires

- elna eXcellence 780+
- elna eXtend overlock
- Pied pour pose de fermeture éclair invisible (Z)
(Ref.: 202-156-004)

Patronage

Cette jupe est très simple à réaliser et elle ne comporte pas de patron de couture, car il s'agit de trois rectangles (un pour la ceinture et deux pour le pan de la jupe). La jupe est en double hauteur (couche d'organza prise au milieu) il n'y a donc pas de couture à l'ourlet inférieur.

Les dimensions pour vos métrages sont faciles à déterminer grâce à notre guide « Métrage de tissu » expliqué ci-dessous. Une fois déterminé, reportez vos mesures au mètre ruban directement sur le tissu et découpez les pièces.

Métrage de tissu

Jupe

Largeur : (votre tour de taille x 3) + 3 cm de marges de couture

Ex. (70 cm x 3) + 3 cm = 213 cm

Hauteur: (hauteur désire x 2) + 3 cm de marges de couture

Ex. (75 cm x 2) + 3 cm = 153 cm

Ceinture

La ceinture comporte une sous-patte pour des fermoirs.

Largeur : votre tour de taille + 3 cm (pour la sous-patte) + 2 cm de marges de couture

Ex. 70 cm + 3 cm + 2 cm = 75 cm

Hauteur : (hauteur desiré x 2) + 3 cm de marge de couture

Ex. (5 cm x 2) + 3 cm = 13 cm

Pour l'entoilage de la ceinture, il vous faut un morceau de tissu thermocollant seulement pour une moitié de la ceinture, sans les marges de couture.

Réalisation

1. Découpez dans le taffetas la pièces pour la ceinture et le pan de la jupe, dans l'organza l'entoilage pour le pan de la jupe et dans le tissu thermocollant la pièce pour l'entoilage de la ceinture. Toutes les pièces doivent être coupées en respectant le droit fil du tissu.

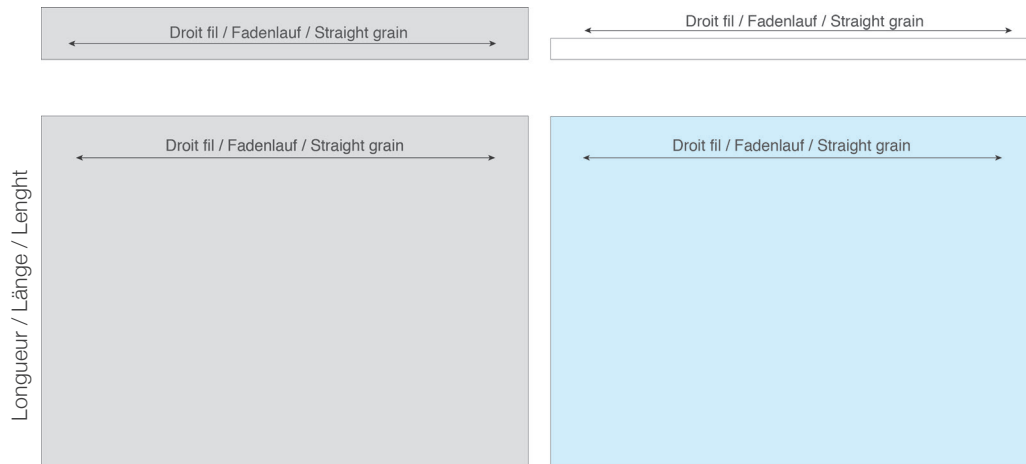

2. Pliez la ceinture en deux, envers contre envers, dans le sens de la largeur et repassez pour marquer le milieu. Thermocollez une demi-hauteur de la ceinture et repliez les quatre bords vers l'intérieur de 1 cm et repassez-les. Marquez les repères pour le milieu de la ceinture et le débout de la sous-patte.

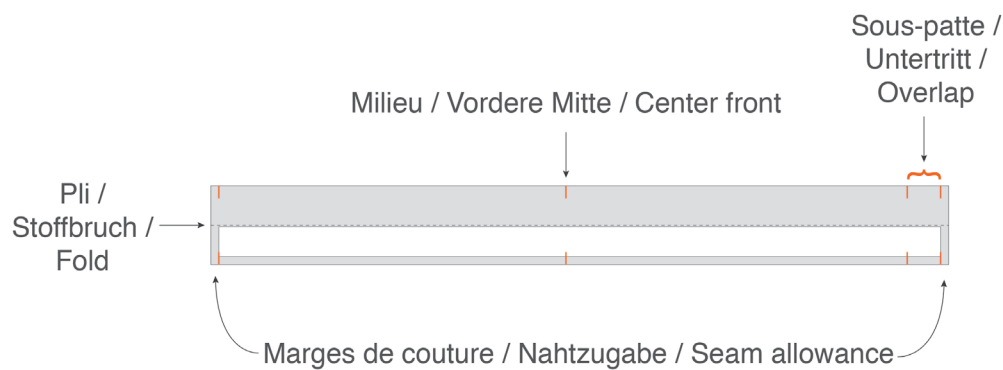

3. Sur le rectangle de soie (endroit dessous) posez le rectangle d'organza par-dessus. Épinglez-les bords et assemblez les deux tissus ensemble à la surjeteuse. Retirez les épingles et repassez les coutures.

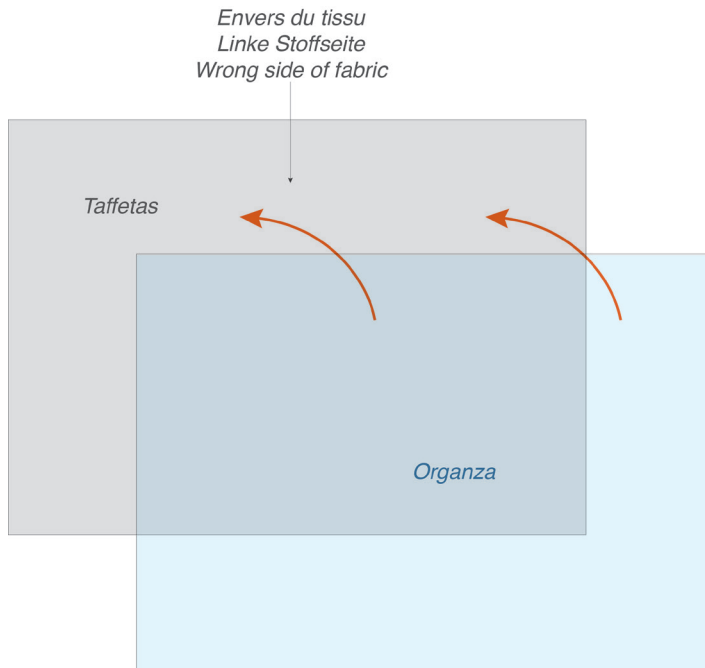

4. Divisez la largeur du tissu (sans les marges de couture) en 4 parties et marquez les repères de montage à la craie (des deux côtés du tissu). Ceci nous aidera plus tard pour répartir les fronces et poser la ceinture sur la jupe. Marquez aussi le milieu dans le sens de la hauteur (qui deviendra ensuite l'ourlet de la jupe).

Sur les bords latéraux (l'envers du tissu), tracez une ligne à 1,5 cm du bord, de haut en bas. Sur cette ligne, marquez un repère à 1,5 cm du bord supérieur et inférieur pour indiquer la couture de la ceinture et un deuxième repère à 18 cm du bord supérieur et inférieur, pour indiquer la fin de la fermeture éclair (fin de la fente).

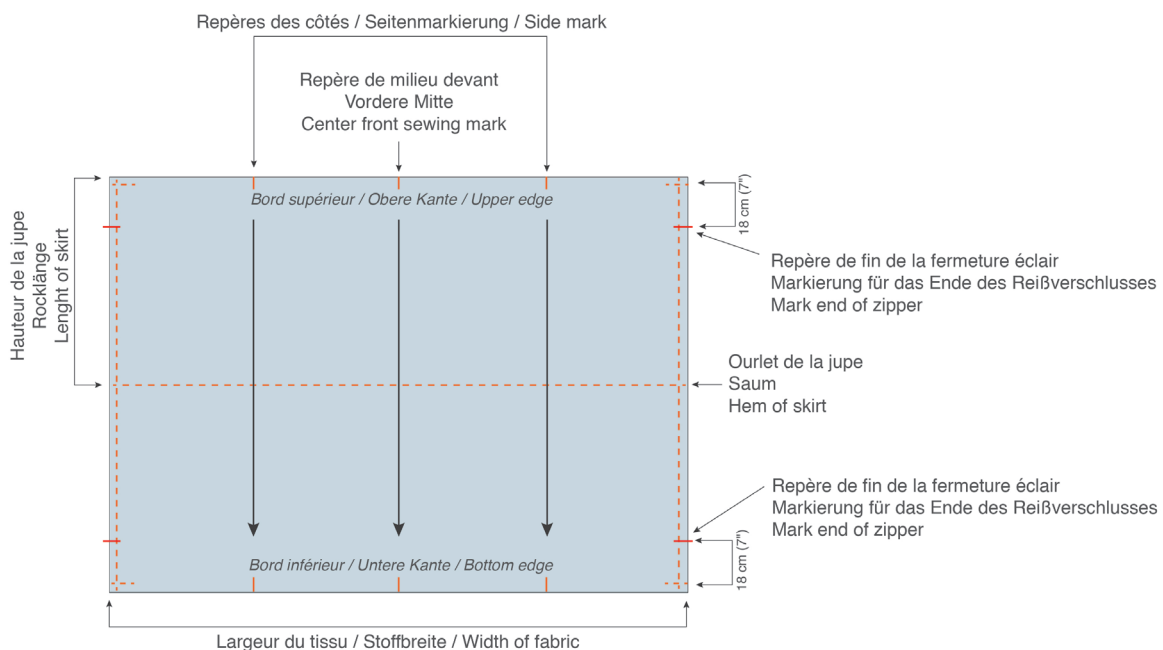

5. Posez la fermeture éclair ouverte, endroit contre endroit, sur l'un des bords latéraux et fixez-la avec un point de bâti. Installez sur la machine le «Pied pour pose de fermeture éclair invisible Z». Dépliez et insérez la maille à l'intérieur de la rainure qui se trouve sous le pied et cousez jusqu'au repère de fin. Une fois terminé, posez la deuxième partie de la fermeture éclair sur l'autre bord du tissu et procédez de la même manière que pour la première partie. Une fois terminé, fermez la fermeture éclair et repassez les coutures délicatement.

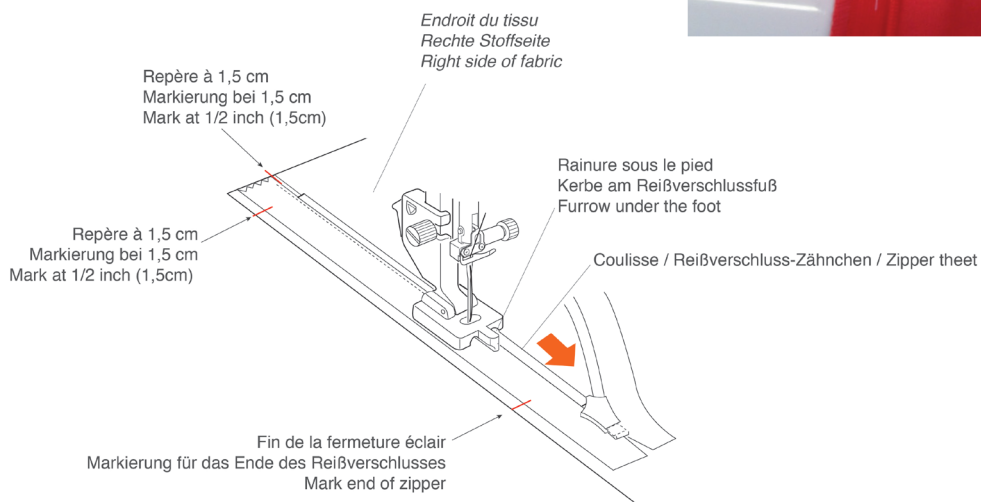
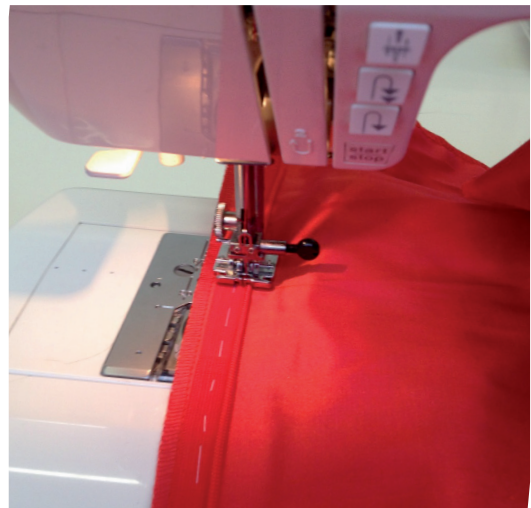
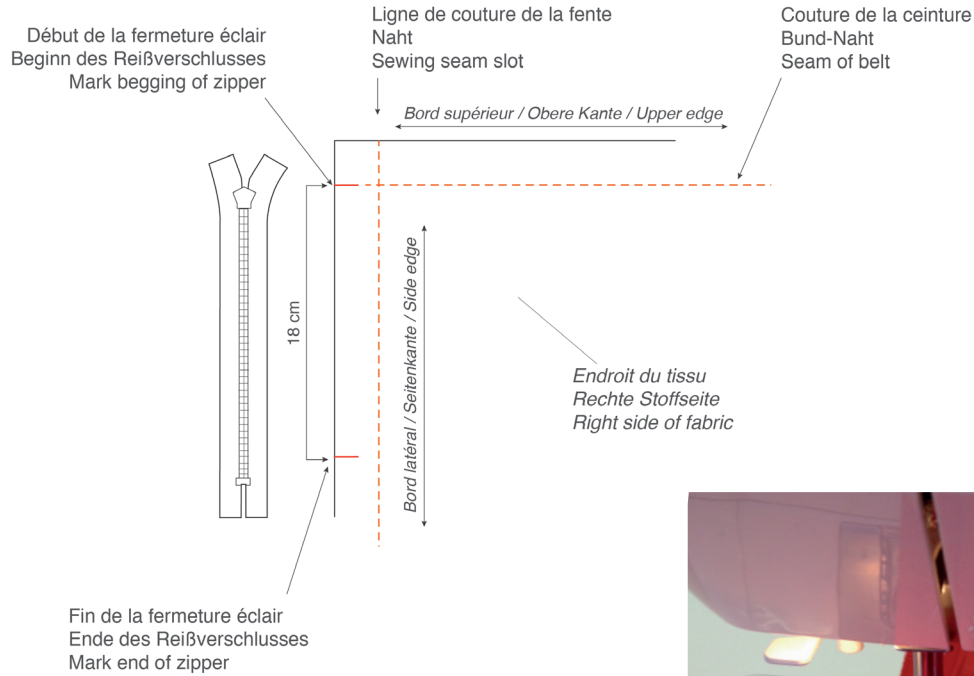

6. Posez les tissus endroit contre endroit et épinglez les deux bords latéraux ensemble. Fixez le pied standard sur la machine et piquez l'aiguille le plus proche possible du dernier point de couture de la fermeture éclair. Cousez une ligne droite jusqu'au repère (fin de la fermeture éclair, qui se trouve à 19,5 cm du bord inférieur) afin de laisser une ouverture (fente). La fente viendra ensuite se poser sur le dos de la fermeture éclair. Une fois terminé, repassez la couture ouverte.

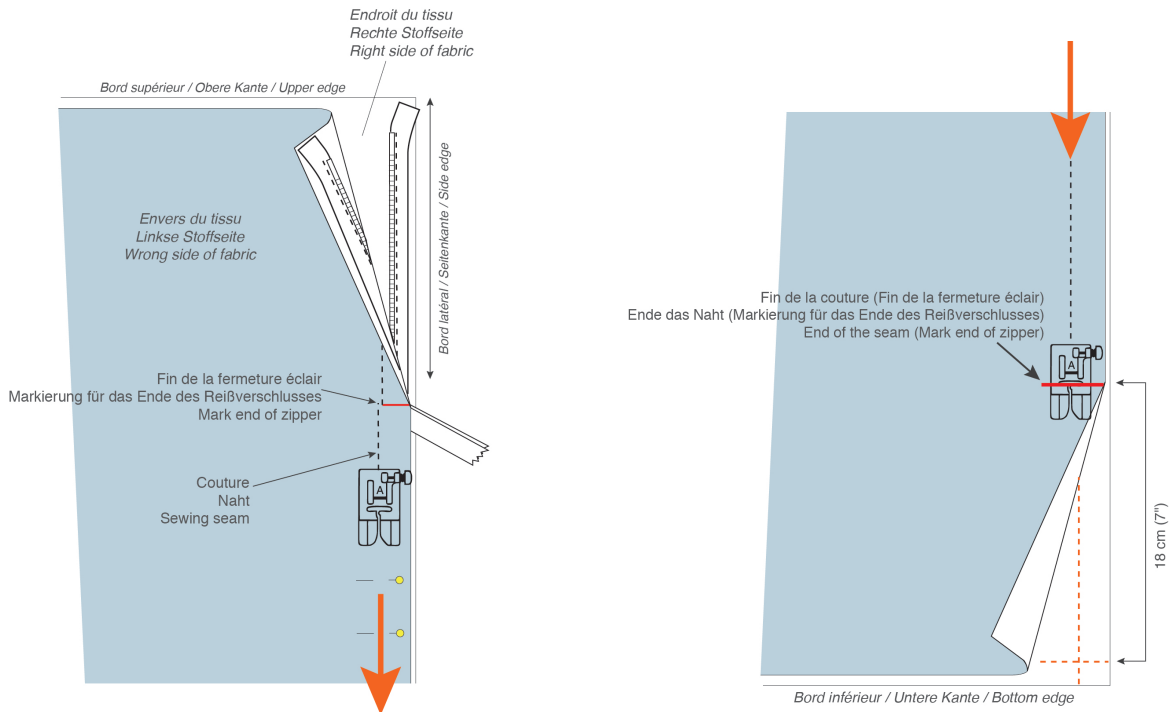

7. Repliez le bord inférieur du tissu à l'endroit dans le sens de la hauteur en faisant correspondre les repères avec le bord supérieur. Épinglez les deux bords (supérieur et inférieur) ensemble ainsi que l'ouverture de la fente sur le dos de la fermeture éclair.

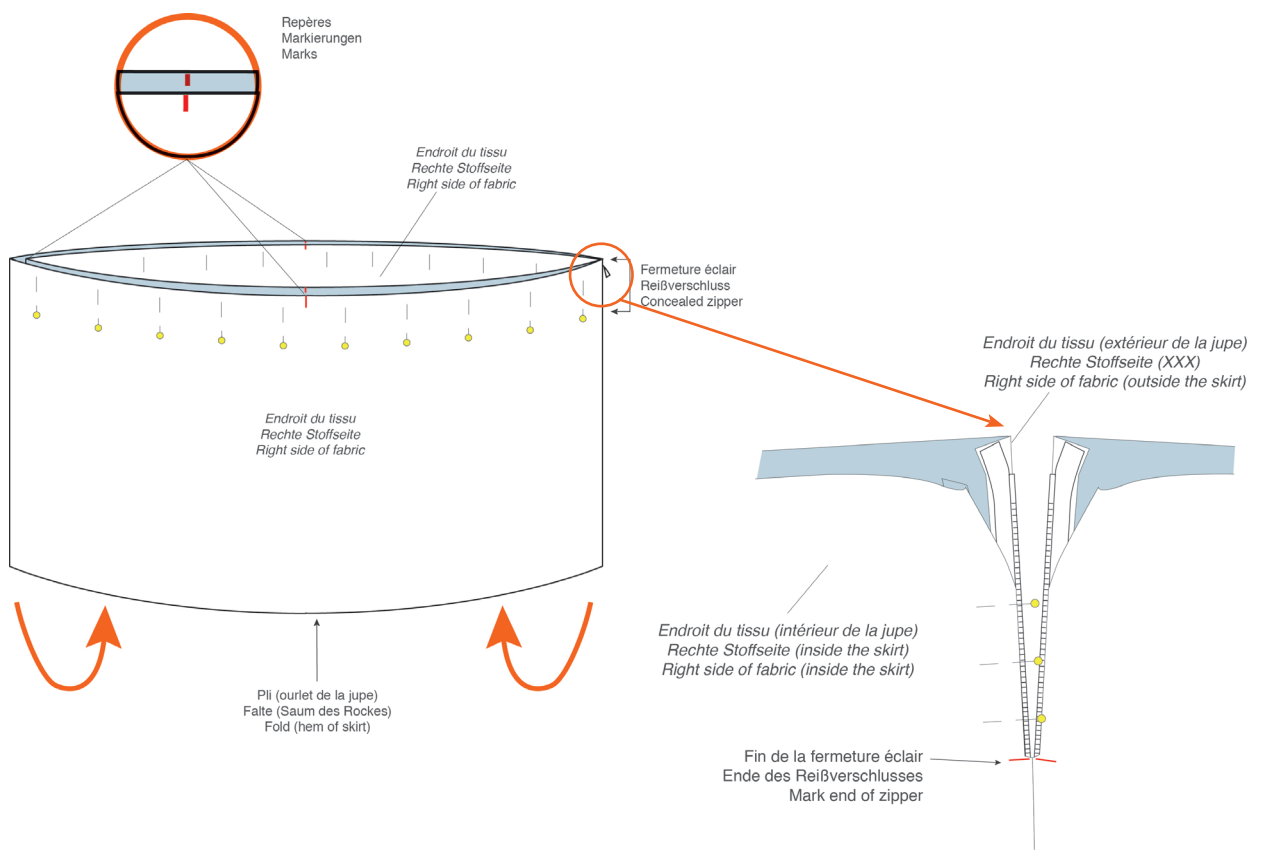

8. Afin que le tissu soit plus facile à froncer, ajustez la longueur du point droit sur la machine à sa longueur maximale. Pour des fronces plus régulières, il faut coudre deux rangées de couture de fronce, la première à 8 mm et la deuxième à 13 mm du bord supérieur et sur toute la largeur du tissu. Cousez les deux coutures de fronce sans les points de sécurité et, à couture terminée, tirez le fil pour avoir une dizaine de centimètres de fil supplémentaire.

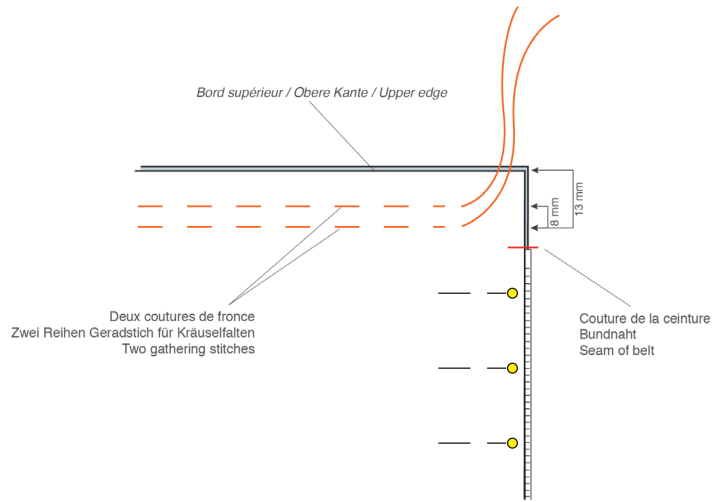

9. Épinglez, endroit contre endroit, le milieu de la jupe au milieu de la ceinture (partie entoilée). Sur un des deux cotés, faites un nœud aux deux fils fronce et de l'autre côté commencez à tirer doucement sur le tissu pour former les fronces. Raccourcir la largeur du pan de la jupe à la mesure voulue et répartir les fronces harmonieusement sur toute la largeur. Bloquez les fils de fronce en faisant un nœud.



10. Épinglez le reste de la largeur du tissu sur la ceinture. Réglez la largeur du point de la machine sur standard. Cousez doucement à 1,5 cm du bord avec les fronces au-dessus, de façon à pouvoir contrôler leur bonne répartition et pouvoir les ajuster si besoin. Une fois terminé, retirez les fils de fronce et repassez la couture délicatement.
11. Repliez vers l'intérieur l'autre côté de la ceinture (le pli du bord inférieur doit se trouver sur la couture de l'assemblage de la ceinture à la jupe) et épinglez. Cousez à la main, avec un point glissé, le bord de la fente sur le zip et la ceinture sur la jupe y compris la sous-patte. Une fois terminé, repassez délicatement vos coutures.



12. Fermez la fermeture éclair et cousez les deux fermoirs cachés au-dessus de la fermeture Éclair en faisant attention à ne pas piquer sur l'extérieur de la ceinture.

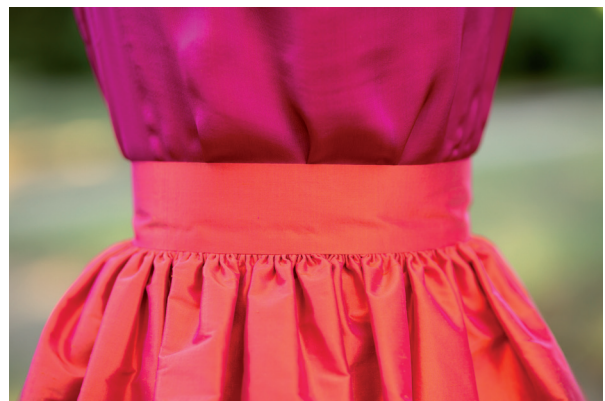
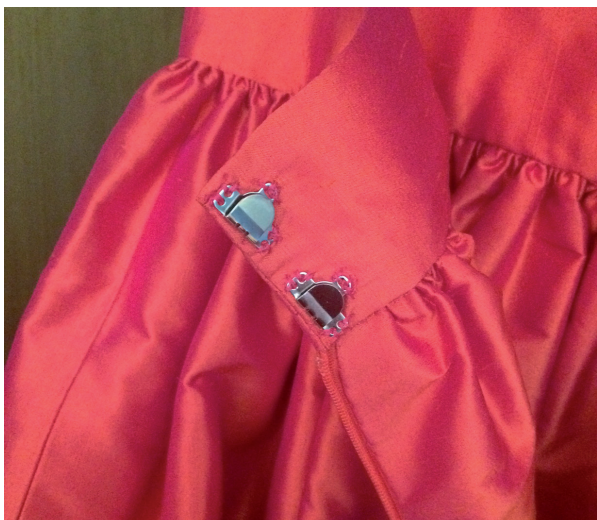

Bravo, vous avez terminé !